

Výškoměry a orýsovací přístroje s číselníkem

Série 192

Výškoměry a orýsovací přístroje s číselníkem nabízí následující výhody:

- Snadné a spolehlivé čtení horního a dolního zobrazovacího ukazatele číslíc.
- Provedení s posuvovým kolečkem pro snadnější hrubý posuv.
- Rýsovací dotek z tvrdokovu.

Technické parametry

Dodává se

Včetně rýsovací jehly, držáku a pouzdra

Standardní příslušenství

Obj. č.	Popis
07GZA000	Rýsovací jehla osazená tvrdokovem, 9x9mm, délka 80mm
05GZA033	Držák rýsovací jehly, pro jehlu 9x9mm

Volitelné příslušenství

Obj. č.	Popis
953638	Držák pro svorku na upínání, 9x9mm, délka 50mm
900321	Svorka na upínání, pro Ø4/8mm, s rybným vedením



953638



900321

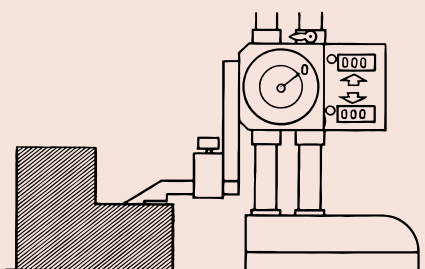

Vynulování

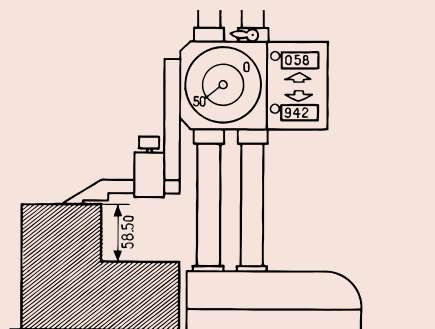

Čtení na
číslicovém ukazateli : 58,00 mm
kruhovém číselníku : 0,50 mm

Výsledek : 58,50 mm



192-130



192-131



192-132

Metrické

Obj. č.	Roz. měř. [mm]	Čís. krok	Děl. stup.	Max. povolená chyba E MPE	Opakovatelnost	Hmotnost [kg]
192-130	0 - 300	0,01 mm	0,01 mm	±0,03 mm	0,01 mm	4,2
192-131	0 - 450	0,01 mm	0,01 mm	±0,05 mm	0,01 mm	9,2
192-132	0 - 600	0,01 mm	0,01 mm	±0,05 mm	0,01 mm	9,8
192-133	0 - 1000	0,01 mm	0,01 mm	±0,07 mm	0,01 mm	17

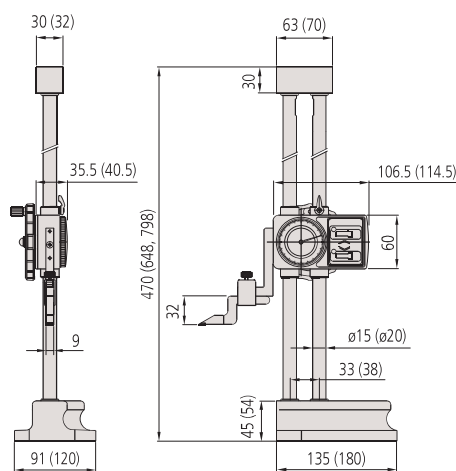

0 - 300 mm (0 - 450 mm, 0 - 600 mm)

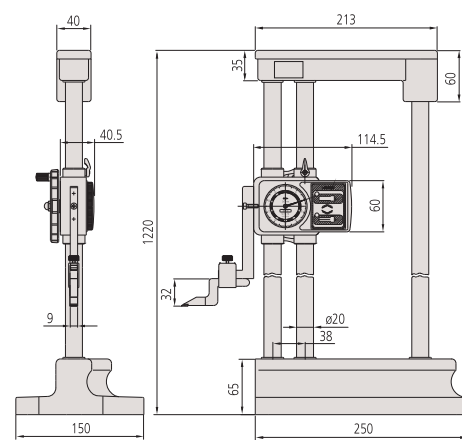

0 - 1000 mm