

## Kostky a šrouby

| Objednáací číslo | A-5555-0189* | A-5555-0190* | A-5555-0194* | A-5003-5683* | A-5003-5684* |
|------------------|--------------|--------------|--------------|--------------|--------------|
|                  | Titan        | Titan        | Titan        | Titan        | Titan        |
| Velikost závitů  | M5           | M5           | M5           | M5 – M2      | M5 – M2      |
| Délka mm         | 15,0         | 20,0         | 20,0         | 15,0         | 20,0         |
| Šířka mm         | 15,0         | 20,0         | 40,0         | 15,0         | 20,0         |
| Hmotnost (gramy) | 12,85        | 32,55        | 63,50        | 13,75        | 35,18        |

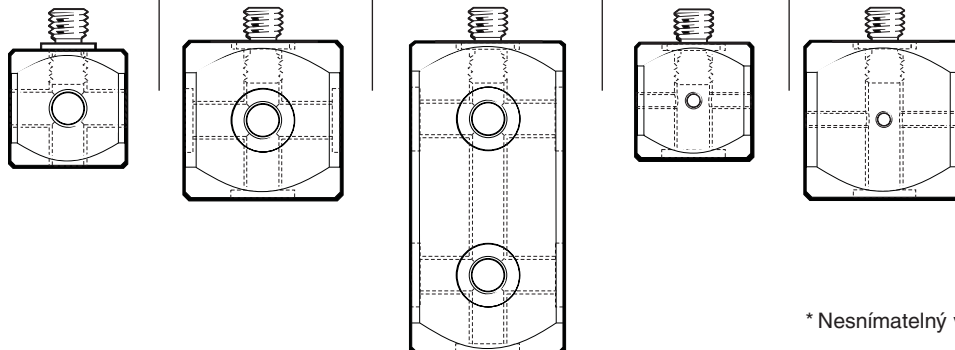

\* Nesnímatelný vnější závit

| Objednáací číslo | A-5003-5679   | A-5003-5678   | A-5003-5677   | A-5003-5676   |
|------------------|---------------|---------------|---------------|---------------|
|                  | Nerezová ocel | Nerezová ocel | Nerezová ocel | Nerezová ocel |
| Velikost závitů  | M5 – M2       | M5 – M2       | M5            | M5            |
| Délka mm         | 28,0          | 33,0          | 28,0          | 33,0          |
| Hmotnost (gramy) | 6,7           | 7,1           | 6,0           | 6,4           |

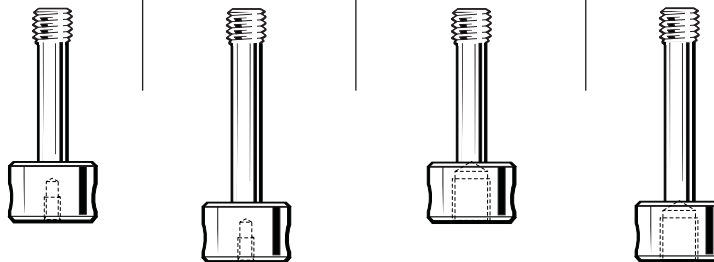

## Montážní nástroje

### A-5004-7582

Pro doteky se závitů M2 a M3

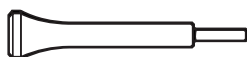

### A-5004-7587

Pro doteky se závitěm M4



### A-5004-7614

Pro doteky se závitěm M5

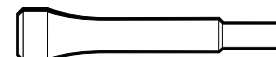

### A-5003-2300

Pro řadu doteků M2 z uhlíkových vláken

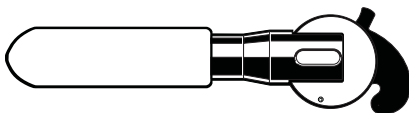

Tento nástroj se používá výhradně k utahování všech prodlužovacích nástavců z uhlíkových vláken se závitěm M2. Nástroj je navržen k utahování prodlužovacích nástavců na správnou hodnotu utahovacího momentu a po dosažení hodnoty bude přecvakávat. Nepřetahujte po přecvakávání, protože by tím mohlo dojít k potenciálnímu poškození utahované součásti.

Tyto nástroje jsou navrženy pro upevňování doteků k sondám Renishaw tak, aby nedocházelo k vnitřnímu poškození sondy