

Kruhoměry Roundtest RA-10

Série 211 - Měřicí přístroje na měření kruhovitosti/válcovitosti

Kompaktní a cenově dostupné měřicí přístroje na měření geometrických kruhových tvarů.

Kruhoměry Roundtest RA-10 nabízí následující výhody:

- Kruhoměry kombinující vynikající poměr cena/výkon s kompletními vlastnostmi měření a uživatelsky příjemným ovládním.
- Přístroje mají kompaktní tělo s integrovanou elektronikou a tiskárnou, předurčující tento přístroj pro instalaci ve stísněných prostorech.
- Výsledky měření a zaznamenané profily jsou jednoduše znázorněny na velkém LCD displeji.
- Přestože se jedná o cenově levný model, otáčivý stůl pomocí vzduchových ložisek nabízí vysokou přesnost otáčení (0,04+0,0006H) μm , což zaručuje přesné výsledky při srovnání s mnohem dražšími modely.
- Ovládací panel má velká tlačítka a intuitivní nákresy pro snadnější ovládní.
- Vyvolání funkce jedním tlačítkem.
- Funkce nastavení nuly jedním tlačítkem.
- Podpora 16 jazyků.
- V souladu s normami EN ISO: 12181-1, 12181-2, 12781-1, 12781-2.
- USB Komunikační Program - Microsoft® Excel® sloužící - k importu výsledků a vytváření, ukládání a tisku certifikátů kontroly na PC.

Technické parametry

Rozsah měření	$\pm 1000 \mu\text{m}$
Otočný stůl	
Přesnost otáčení	Radiální: (0,04+0,0006H) μm H = výška měření od povrchu otočného stolu (mm) Axiální: (0,04+0,0006X) μm X = radiální vzdálenost od středu (mm)
Max. ϕ měření	100 mm
Max. zatížení ot. stolu	10 kg
Vertikální sloup	
Svislý posuv [mm]	117 mm
Max. výška snímání	152 mm
Vyhodnocovací jednotka	
Vyhodnocované položky	Kruhovitosť, souosost, soustřednosť, rovinnosť, obvodové házení (radiální)
Tiskárna	Vestavěná termotiskárna

Volitelné příslušenství

Obj. č.	Popis
12AAH318	Jednotka odečítání osy Z
12AAH320	Aretace osy X
12AAH402	Kleštiny (ϕ 0,5 - 1,0 mm)*
12AAH403	Kleštiny (ϕ 1,0 - 1,5 mm)*
12AAH404	Kleštiny (ϕ 1,5 - 2,0 mm)*
12AAH405	Kleštiny (ϕ 2,0 - 2,5 mm)*
12AAH406	Kleštiny (ϕ 2,5 - 3,0 mm)*
12AAH407	Kleštiny (ϕ 3,0 - 3,5 mm)*
12AAH408	Kleštiny (ϕ 3,5 - 4,0 mm)*
12AAH409	Kleštiny (ϕ 4,0 - 5,0 mm)*
12AAH410	Kleštiny (ϕ 5,0 - 6,0 mm)*
12AAH411	Kleštiny (ϕ 6,0 - 7,0 mm)*
12AAH412	Kleštiny (ϕ 7,0 - 8,0 mm)*
12AAH413	Kleštiny (ϕ 8,0 - 9,0 mm)*
12AAH414	Kleštiny (ϕ 9,0 - 10,0 mm)*
12AAH420	Distanční podložka pro referenční polokouli
12AAH425	Vyrovnávací stůl s funkcí D.A.T. (mm)
211-013	Antivibrační stojan
211-016	Referenční polokoule
211-031	Micro-skličidlo, vnější pr.: 1-1,5 mm
211-032	Rychloupínací skličidlo, vnější pr.: 1-79 mm, vnitřní pr.: 16-79 mm
211-045	Měrka pro kalibraci zvětšení, pro kruhoměry
211-051	Kleštinové skličidlo (vnější pr.: 0,5-10 mm)*
211-052	Rychloupínací skličidlo
211-053	Prizmatický přípravek A (upínací šroub)
211-054	Prizmatický přípravek B (upínací pružinka)
211-055	Upínací přípravek vněj.pr./vnit.pr. (pro ϕ 10 mm)
356038	Pomocný stůl pro obrobky malé výšky, pro kruhoměry
997090	Sada koncových měrek pro kalibraci, pro kruhoměry
K551133	Sada eco-fix Form S, upínky pro SMS, série eco-fix

*Jednotlivou kleštinu pro kleštinové skličidlo je nutné objednat samostatně.

Spotřební materiál

Obj. č.	Popis
12AAH181	Papír pro termotiskárnu (10 roliček)



Kruhoměr RA-10



Jednotka odečítání osy Z

Obj. č.	Model	Max. ϕ měření [mm]	Max. zatížení ot. stolu [kg]
211-541-13	RA-10	100	10

Kruhoměry Roundtest RA-10

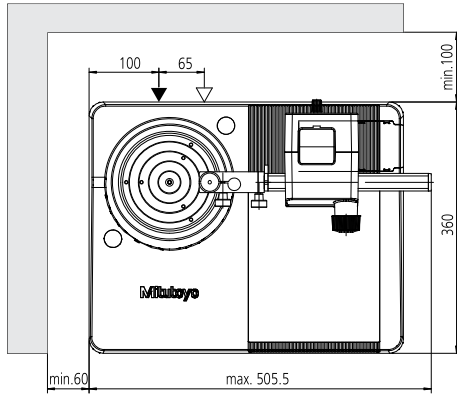

211-031



211-032



211-051



211-052



211-053



211-054



211-055



12AAH425

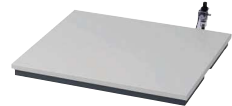

211-013

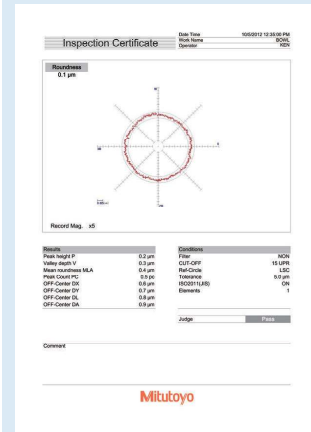

Software USB Komunikační program je volně stažitelný na www.mitutoyo.eu (vyžadována registrace).